

USER INFORMATION SHEET

ATLAS LEG PACK

INCLUDED:

A Leg Pack

FR Sacoche Leg Pack
 DE Beintaschen
 ES Una riñonera de pierna
 IT Marsupio da gamba
 GR Πακέτο ποδιών
 NL Beentas
 SE Benväska
 PT Saco de perna
 PL Saszetka na nogę
 JP レッグ バック
 FI Reisilaukku
 NO Benpakke
 DK Benpakke
 CZ Vak na nohu
 SK Stehenná kapsa

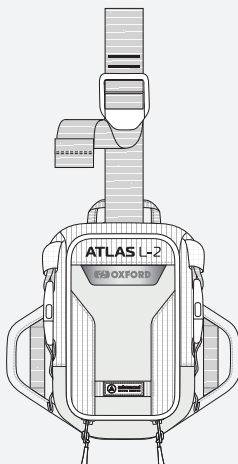

B Waist Belt

FR Ceinture au niveau de la taille DE Hüftgurt ES Una correa para la cintura
 IT Cintura per vita GR Ζώνη μέσης NL Tailleliem SE Midjerem PT Cinto para cintura
 PL Pas biodrowy JP ウエスト ベルト FI Vyötäröhihna NO Midjebelte
 DK Taljebælte CZ Bederní pás SK Bedrový pás



C Leg Belt

FR Ceinture au niveau de la jambe DE Beingurt ES Otra para la pierna
 IT Cintura per gamba GR Ζώνη ποδιών NL Beenriem SE Benrem PT Cinto para perna
 PL Pas na nogę JP レッグ ベルト FI Jalkahihna NO Benbelte
 DK Bænbælte CZ Pás na nohu SK Stehenný pás

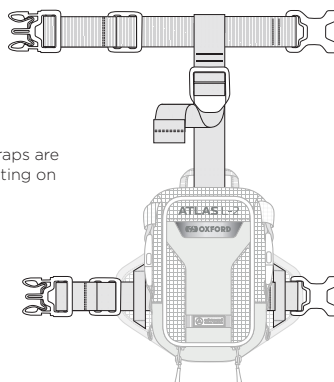
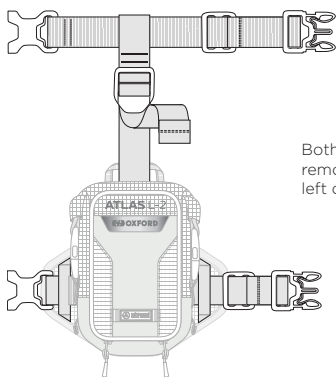

Both waist and leg straps are removable to allow fitting on left or right leg

FR Les sangles au niveau de la taille et de la jambe sont amovibles. Cela permet d'installer la sacoche sur la jambe gauche ou droite

DE Sowohl die Hüft- als auch die Beinurte sind abnehmbar, damit sie für das linke oder rechte Bein verwendet werden können

ES Ambas correas son extraíbles, lo que permite colocarlas en la pierna izquierda o derecha

IT Entrambe le cinture per vita e per gamba sono rimovibili per consentire il montaggio sulla gamba destra o sinistra

GR Όσο οι μιάντες μέσης όσο και οι μιάντες ποδιών είναι αποσπώμενοι για να επιτρέπεται η τοποθέτηση στο αριστερό ή το δεξιό πόδι

NL Zowel de tailleliem als de beenriemen zijn afneembaar zodat ze op het linker- of rechterbeen passen

SE Både midje- och benremarna är avtagbara för att möjliggöra fästning på vänster eller höger ben

PT As correias da cintura e da perna são amovíveis para permitir a colocação na perna esquerda ou direita

PL Zarówno pas biodrowy, jak i na nogę można odpiąć, aby umożliwić dopasowanie do lewej lub prawej nogi

JP 左または右の脚にも取り付けられることができるようにウエストストラップとレッグストラップの両方が取り外し可能です

FI Sekä vyötärö- että jalkahihnat ovat irrotettavissa, jotta laukku voidaan kiinnittää vasempaan tai oikeaan jalkaan

NO Både midje- og benstroppene er avtakbare, slik at de kan monteres på høyre eller venstre ben

DK Både talje- og benstropper er aftagelige, så de kan monteres på venstre eller højre ben

CZ Bederní i nožní pásy jsou odnímatelné, aby se daly nasadit na levou nebo pravou nohu.

SK Bedrový aj stehenný pás sú odnímateľné s cieľom umožniť nosenie na ľavom alebo pravom stehne

LEFT LEG SET UP:

FR Installation sur la jambe gauche DE Einrichtung für linkes Bein ES Colocación para la pierna izquierda IT Configurazione per gamba sinistra GR Σε αριστερό πόδι
 NL Voor linkerbeen SE Fästning på vänster ben PT Configuração para a perna esquerda PL Ustawienie lewej nogi JP 左足セットアップ FI Sopii vasempan jalkaan
 NO Venstre ben satt opp DK Opsætning af venstre ben CZ Na levé noze SK Možnosť úpravy na nosenie na ľavom stehne

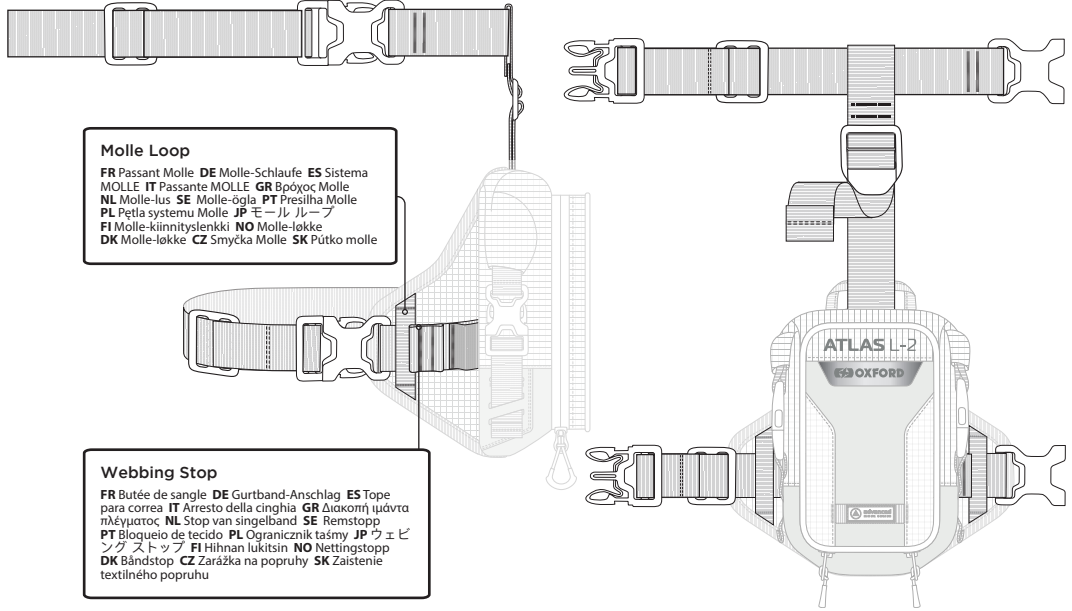

RIGHT LEG SET UP:

FR Installation sur la jambe droite DE Einrichtung für rechtes Bein ES Colocación para la pierna derecha IT Configurazione per gamba destra GR Σε δεξιό πόδι
 NL Voor rechterbeen SE Fästning på höger ben PT Configuração para a perna direita PL Ustawienie prawej nogi JP 右足セットアップ FI Sopii oikeaan jalkaan
 NO Høyre ben satt opp DK Opsætning af højre ben CZ Na pravé noze SK Možnosť úpravy na nosenie na pravom stehne

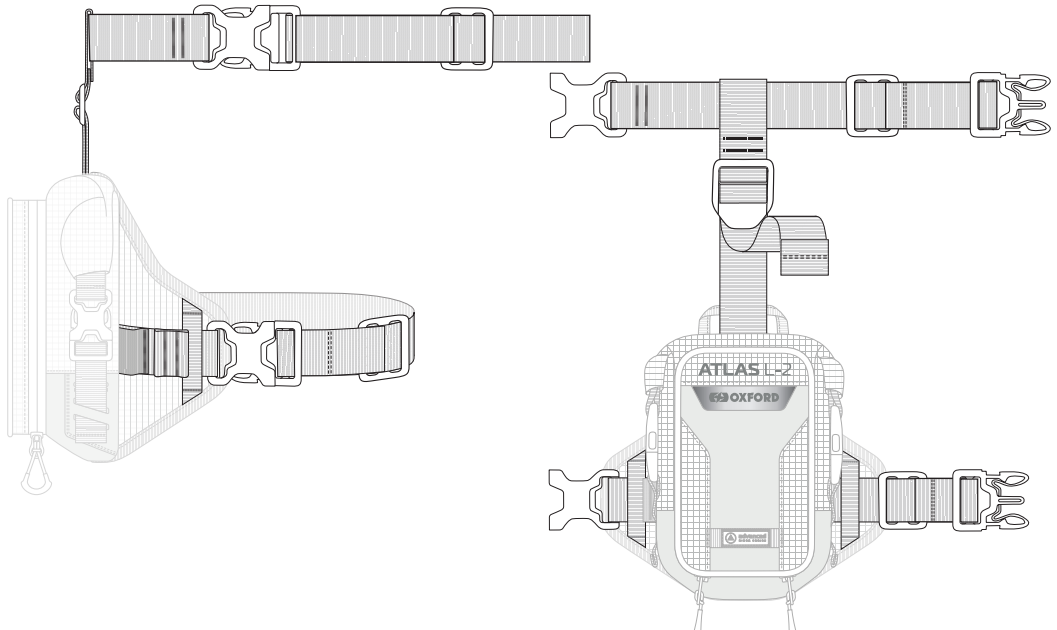

WARNINGS:

- It is the owners responsibility to ensure that the luggage is attached in such a way that it does not damage or put at risk the owner or any property of the owner.
- If the luggage is not attached securely, it may become detached and cause an obstruction that could lead to serious injury or even death of you or other road users.
- Keep straps and fittings away from moving parts and sources of heat such as engine and exhaust systems. Roll up or cut off any excessive strap material and ensure it is safely stowed away.
- This product has only been tested for use at UK road legal speeds (70mph/113 kph). If you exceed these limits, it is at your own risk.
- The luggage is provided with a variety of attachments. If the attachment is not secure, do not use the luggage.
- Do not overload - maximum recommended loading capacity 1kg (model specific)
- It is the wearers responsibility to ensure that any bags worn whilst riding do not contain any protruding, sharp or breakable objects as it may contribute towards a more serious injury in the event of an accident.

FOR ANY COMBINATION OF ATTACHED LUGGAGE, THE MAX LOAD SHOULD NEVER EXCEED 1KG

FR AVERTISSEMENTS: Il vous incombe de vous assurer que les bagages sont fixés de manière à ne pas tomber ou vous blesser ni à vous mettre en danger. Si les bagages ne sont pas fixés de manière sécurisée, ils risquent de se détacher et de causer une obstruction susceptible d'entraîner des graves blessures, voire mortelles, pour vous-même ou d'autres usagers de la route. Tenez les sangles et les fixations à l'écart des pièces mobiles et des sources de chaleur telles que le moteur et les systèmes d'échappement. Enroulez ou coupez toute longueur de sangle excessive et assurez-vous de la ranger en toute sécurité. Ce produit a uniquement été testé pour être utilisé selon les limitations de vitesse légales en vigueur au Royaume-Uni (70 mi/h ou 113 km/h). Tout excès de vitesse au-delà de ces limitations le fait à ses risques et périls. Les bagages sont fournis avec différentes fixations. Si les fixations ne sont pas sécurisées, n'utilisez pas les bagages. Ne pas surcharger - capacité de charge maximale recommandée 1 kg (selon le modèle) Il incombe au porteur de s'assurer que les sacs qu'il porte contiendront qu'il roule ne contiennent pas d'objets saillants, pointus ou cassants, car cela pourrait contribuer à aggraver les blessures en cas d'accident. POUR TOUTE COMBINAISON DE BAGAGES ATTACHÉS, LA CHARGE MAXIMALE NE DOIT JAMAIS DÉPASSER 1 KG

DE WARNHINWEISE: Es liegt in der Verantwortung des Eigentümers, dafür zu sorgen, dass das Gepäck so befestigt wird, dass es den Eigentümer oder dessen Eigentum nicht beschädigt oder gefährdet. Nicht sicher befestigtes Gepäck kann sich lösen und zu Unfällen mit schweren oder sogar tödlichen Verletzungen führen, was Sie selbst aber auch andere Verkehrsteilnehmer betreffen kann. Halten Sie Gurte und Halterungen von beweglichen Teilen und Wärmquellen wie Motor und Abgasystem(en) fern. Falls der Gurt zu lang ist, schneiden Sie den Rest ab oder rollen Sie ihn auf und verstauen Sie ihn sicher. Dieses Produkt wurde nur für den Gebrauch bei im Vereinigten Königreich erlaubten Geschwindigkeiten getestet (113 km/h). Ein Überschreiten dieser Geschwindigkeiten erfolgt auf eigene Gefahr. Das Gepäck ist mit einer Reihe von Befestigungselementen versehen. Falls die Befestigung dennoch nicht sicher ist, darf das Gepäck nicht verwendet werden. Nicht überlasten - die maximale empfohlene Kapazität beträgt 1 kg (variiert je nach Modell) Es liegt in der Verantwortung des Trägers, dafür zu sorgen, dass die während der Fahrt getragenen Taschen keine hervorstechenden, scharfen oder zerbrechlichen Gegenstände enthalten, da dies im Falle eines Unfalls zu schweren Verletzungen führen könnte. BEI JEGLICHER KOMBINATION VON ANGEBRACHTEM GEPÄCK DARF DAS GESAMTGEWICHT NIEMALS 1 KG ÜBERSCHREITEN

ES ADVERTENCIAS: Es responsabilidad del propietario asegurarse de que el equipaje está sujeto de forma que no haga daño o ponga en peligro al propietario o a cualquier pertenencia del mismo. Si el equipaje no está bien sujeto, puede soltarse y provocar una obstrucción que podría causar lesiones graves o incluso la muerte tanto a usted como a otro usuario de la vía pública. Mantenga las correas y los accesorios lejos de piezas móviles y fuentes de calor como el motor o el tubo de escape. Enrolle o corte cualquier exceso de material de las correas y asegúrese de guardarlos de forma segura. Este producto solo ha sido probado para su uso a velocidades en carretera legales en Reino Unido (70 mi/h o 113 km/h). Si excede estos límites, será bajo su propia responsabilidad. El equipaje incluye distintos accesorios. Si el accesorio no es seguro, no utilice el equipaje. No lo sobrecargue: la capacidad de carga máxima recomendada es de 1 kg (modelo específico) Es responsabilidad del usuario asegurarse de que las bolsas que lleve durante la conducción no contengan objetos salientes, afilados o que puedan romperse, ya que pueden agravar las lesiones en caso de accidente. EN CASO DE COMBINACIÓN DE EQUIPAJES, LA CARGA MÁXIMA NO DEBE SUPERAR NUNCA 1 KG DE PESO.

IT AVVERTENZE: L'utilizzatore è responsabile del corretto fissaggio della borsa in modo tale da non danneggiare o mettere a rischio la sua persona o qualsiasi oggetto di sua proprietà. Se fissata in modo improprio, la borsa potrebbe staccarsi e rappresentare un ostacolo in grado di provocare lesioni gravi o addirittura la morte dell'utilizzatore o di altri utenti della strada. Tieni le cinghie e gli attacchi lontani da parti in movimento e da fonti di calore come il motore e i sistemi di scarico. Arrotolare o tagliare l'eccessivo materiale in eccesso delle cinghie e riporlo adeguatamente. Prodotto omologato per i limiti di velocità previsti nel Regno Unito (70 miglia orari / 113 km orari). Chi supera questi limiti, lo fa a suo rischio e pericolo. La borsa è dotata di vari accessori. Non utilizzare la borsa se i accessori non risultano sicuri. Non sovraccaricare! Massima capacità di carico consigliata: 1 kg (a seconda del modello) L'utilizzatore ha la responsabilità di assicurarsi che durante la guida le borse non contengano oggetti sporgenti, taglienti o fragili, in quanto potrebbero contribuire a provocare lesioni più gravi in caso di incidente. IN QUALSIASI COMBINAZIONE, IL CARICO MASSIMO NON DEVE MAI SUPERARE 1 kg

GR ΠΡΟΕΙΔΟΠΟΙΗΣΕΙΣ: Αποτελεί ευθύνη του ιδιοκτήτη να διασφαλίσει ότι οι αποσκευές θα στερεωθούν με τέτοιο τρόπο ώστε να μην προκληθεί ζημία και να μην κινδυνεύσει ο ιδιοκτήτης ή οποιοδήποτε αντικείμενο που να μην ανήκει. Εάν οι αποσκευές δεν έχουν στερεωθεί σωστά, ενδέχεται να αποσπαστούν και να λειτουργήσουν ως εμπόδιο που θα υποστήριζε να προκαλέσει σοβαρό τραυματικό, ακόμα και τον θάνατο, του δικού σας ή άλλων χρηστών του δρόμου. Κρατήστε τους μανίκες και τα εξαρτήματα μακριά από κινούμενα μέρη και πηγές θερμότητας, όπως ο κινητήρας και τα συστήματα εξάτμισης. Τυλίξτε ή κόψτε τυχόν περισσεύοντα του μαντίκα και βεβαιωθείτε ότι έχει αποθηκευτεί με ασφάλεια. Αυτό το προϊόν έχει δοκιμαστεί αποκλειστικά για χρήση με τις νόμιμες ταχύτητες οδικής κυκλοφορίας που ισχύουν στο Ηνωμένο Βασίλειο (113 χλμ./ώρα). Εάν υπερβείτε αυτές τα όρια, θα είστε υπεύθυνοι για τον κίνδυνο. Το προϊόν διαθέτει διάφορα εξαρτήματα. Εάν τα εξαρτήματα δεν είναι ασφαλή, μη χρησιμοποιήσετε τις αποσκευές. Μη φορτώνετε υπερβολικά - μέγιστη συνιστώμενη χωρητικότητα φόρτωσης 1 kg (ανάλογα με το μοντέλο) Ο χρήστης είναι υπεύθυνος να διασφαλίσει ότι οι τσάντες που φορείται κατά την οδήγηση δεν περιέχουν προεξοχές, αιχμηρά ή εύθραυστα αντικείμενα, καθώς μπορεί να συμβάλουν σε σοβαρότερο τραυματικό σε περίπτωση ατυχήματος. ΕΝ ΟΠΟΙΟΝΔΗΠΟΤΕ ΣΥΝΔΥΑΣΕΤΕ ΠΛΗΡΗ ΚΑΙ ΜΕΡΗ ΤΩΝ ΑΠΟΚΥΚΛΩΝ, ΤΟ ΜΕΡΙΣΤΟ ΟΡΘΙΟ ΔΕΝ ΘΑ ΠΙΝΕΙ ΠΟΤΕ ΝΑ ΥΠΕΡΒΑΙΝΕΙ ΤΑ 1kg

NL WAARSCHUWINGEN: Het is de verantwoordelijkheid van de eigenaar om ervoor te zorgen dat de bagage zodanig is bevestigd dat deze de eigenaar of eigendommen van de zigenaar niet beschadigt of in vaar gevaar brengt. Als de bagage niet goed is bevestigd, kan deze losraken in situaties veroorzaakt die ernstig letsel of zelfs de dood van u of andere weggebruikers tot gevolg kunnen hebben. Hou riemen en bevestigingen uit de buurt van bewegende delen en warmtebronnen zoals de motor en het uitlaatstelsel. Overtollige band moet worden opgerold of afgeknippen in veilig worden weggestopt. Dit product is uitsluitend getoet voor gebruik met in het VK op de openbare weg toegestane rijsnelheden (70 mph/113 km/u). Harder rijden dan toegestaan is voor eigen risico. De tassen worden geleverd met verschillende soorten bevestigingen. In het geval de bevestigingen niet goed werken, gebruik de tassen dan niet. Niet overbelasten - de aanbevolen maximale laadcapaciteit is 1 kg (afhankelijk van het model) Het is de verantwoordelijkheid van de drager om ervoor te zorgen dat tassen die tijdens het rijden worden gedragen geen uitstekende, scherpe of breekbare voorwerpen bevatten, omdat dit kan bijdragen aan ernstiger letsel in het geval van een ongeluk. VOOR ELKE COMBINATIE VAN BEVESTIGDE TASSEN MAG DE MAXIMALE BELASTING NOOIT MEER DAN 1 KG BEDRAGEN

SE VARNINGAR: Det är ägarens ansvar att se till att bagaget fästs på ett sådant sätt att det inte skadar eller utsätter ägaren eller ägarens egendom för fara. Om bagaget inte är ordentligt fästskad kan det lossna och utgöra ett hinder som kan leda till allvariga skador eller till och med dödsfall för dig eller andra trafikanter. Håll remmar och beslag borta från rörliga delar och värmeåsar som motor- och avgassystem. Rulla ihop eller klipp av alla remmar som är för långa och se till att de stuvats undan på ett säkert sätt. Denna produkt har endast testats för användning i hastigheter som är tillåtna på brittiska vägar (113 km/h). Om du överskrider denna hastighet gör du det på egen risk. Bagaget är utrustat med en mängd olika tillbehör. Om monteringen inte är säker ska du inte använda bagaget. Överbelastat inte - högsta rekommenderade lastkapacitet 1 kg (modellspecifikt). Det är användarens ansvar att se till att bagage som används under körning inte innehåller några utstickande, vassa eller krossbara föremål, eftersom det kan bidra till allvariga personskador vid en eventuell olycka. FÖR ALLA KOMBINATIONER AV MONTERAT BAGAGE SKA MAXLASTEN ALDRIG ÖVERSKRIDA 1 KG.

PT AVISOS: É a responsabilidade do proprietário garantir que a bagagem é fixada de forma a não danificar ou pôr em risco o proprietário ou qualquer propriedade do proprietário. Se a bagagem não estiver presa de forma segura, pode soltar-se e causar uma obstrução que poderia causar lesões graves ou mesmo a morte do condutor ou de outros utentes da estrada. Mantenha as correias e os acessórios afastados de peças móveis e fontes de calor, como o motor e sistemas de escape. Enrole ou corte qualquer material em excesso da corria e certifique-se de que está bem acondicionada. Este produto só foi testado para utilização a velocidades legais das estradas do Reino Unido (113 km/h/70 mph). Se exceder estes limites, fá-lo por sua própria conta e risco. A bagagem é fornecida com vários acessórios. Se o acessório não estiver bem fixado, não utilize a bagagem. Não sobrecarregue - capacidade de carga máxima recomendada é de 1 kg (especifica de modelo) É da responsabilidade do utilizador garantir que os sacos usados durante a condução não contêm objetos salientes, afiados ou quebráveis, uma vez que podem contribuir para um ferimento mais grave em caso de acidente. PARA QUALQUER COMBINAÇÃO DA BAGAGEM FERIDA, A CARGA MÁXIMA NUNCA DEVERÁ EXCEDER OS 1kg

PL OSTRZEŻENIA: właściciel jest upewnnić się, że bagażnik jest zamocowany w taki sposób, by nie spowodował uszkodzenia ciała ani własności właściciela, ani nie zagroził ich bezpieczeństwu. Jeśli bagażnik nie zostanie prawidłowo zamocowany, może się odcepić i może doprowadzić do poważnych urazów ciała lub nawet śmierci kierowcy pojeżdżającego obok innych użytkowników drogi. Pastę elementów mocowania musza znajdować się z dala od części ruchomych i źródeł ciepła takich, jak silnik i układ wydechowy. Zwiń lub odetnij nadmiarną część materiału pasok i schowaj je w bezpiecznym miejscu. Ten produkt przetestowano pod kątem użytkowania wyłącznie przy predkościach dozwolonych, zgodnie z przepisami ruchu drogowego Wielkiej Brytanii (70 mil/godz./113 km/godz.). Prz przekraczając te ograniczenia użytkownik dolicza na własne ryzyko. Torby bagażowe są wyposażone w różne elementy mocowania. Jeśli mocowanie nie jest bezpieczne nie wolno używać torby bagażowej. Nie przeciążaj - maksymalny zalecany udźwigny wynosi 1 kg (w zależności od modelu) Obowiązkiem użytkownika jest upewnnić się, że torby noszone podczas jazdy nie zawierają żadnych wystających, ostrych ani lamliwych przedmiotów, ponieważ może to przyczynić się do poważniejszych obrażeń w razie wypadku. PRZY UŻYCIU DOWOLNEGO BAGAZU, OBCIĄŻENIE MAKSYMALNE NIGDY NIE POWINNO PRZEKRACZAC 1kg

JP 警告: ラグガック所有者または所有者の財産を傷つたり危険にさらしたりしないような方法で取り付けたれていることを確認するのは、所有者の責任です。ラグガックがしっかりと固定されていないと、ラグガックが外れて障害物となり、あなたや他の道路利用者が重大な怪けを負ったり死に至ったりする恐れがあります。ストラップを取り付け、異物、可動部品、エンジンや排気装置などの熱源から遠ざけてください。余分なストラップを巻き上げたり、切り落として、安全に収納するようにしてください。本製品は、英国の法定速度(70 マイル/時または 113 km/時)での使用のみを想定して試験されています。この限度を超えた場合、自己責任です。ラグガックには様々なアクセサリーが用意されています。アクセサリーがしっかりとつけられていない場合、ラグガックを使用しないでください。最大推奨積載量 1kg (モデルによって異なります) 使用しているバッグは、鋭い突起物や壊れやすい物が付いていないことを確認することは所有者の責任です。取り付けたラグガックの取り付け合わせでも、最大荷重は 1kg を超えてはなりません。

FI VAROITUKSET: Omistajan vastuulla on varmistaa, että matkatavarat on kiinnitetty siten, että ne eivät vahingoita tai vaaranna omistajaa tai omistajan omaisuutta. Jos matkatavaraa ei kiinnitetty turvallisesti, se voi irrota ja aiheuttaa esteen, joka voi johtaa vakavaan loukkautumiseen tai jopa sinun tai muiden tienkäyttäjien kuolemaan. Pidä hihnat ja

liitososat kaukana liikkuvista osista ja lämmönlähteistä, kuten moottori- ja pakojärjestelmistä. Rullaa tai leikkaa ylimääräinen hihnamateriaali ja huolehdi sen turvallista säilytyksestä. Tämä tuote on testattu vain Yhdysyneen kumigaskunnan tieliikenteen sallituilla nopeuksilla (70 mph / 113 km/h) käyttöä varten. Rajoitusten ylittäminen on omalla vastuulla. Laukuissa on erilaisia kiinnikkeitä. Jos kiinnike ei toimi turvallisesti, älä käytä laukua. Älä ylikuormita – suositeltu enimmäiskuorma on 1 kg (mallikohtainen) Käyttäjän vastuulla on varmistaa, että ajon aikana käytetyissä laukuissa ei ole esiin työntyviä, teräviä tai särkyviä tavaroita, koska ne voivat onnettomuustilanteessa aiheuttaa vakavampia vammoja. KIINNITETYJEN MATKATAVAROIDEN YHTEENLASKETTU ENIMMÄISKUORMA EI SAA KOSKAAN YLITTÄÄ 1kg

NO ADVARSLER: Det er eierens ansvar å sørge for at bagasjen er festet på en slik måte at den ikke skader eller utsetter eieren eller eierens eiendom for fare. Hvis bagasjen ikke er godt nok festet, kan den løse og forårsake en hindring som kan føre til alvorlige skader eller til og med dødsfall for deg eller andre trafikanter. Hold stropper og beslag borte fra bevegelige deler og varmekilder som motor- og eksosanlegg. Rull opp eller kutt vekk overflødig stroppemateriale og sørg for at det legges på et trygt sted. Dette produktet er kun testet for bruk i hastigheter som er lovlige i Storbritannia (70 mph / 113 km/t). Hvis du overstiger denne farten er det på eget ansvar. Bagasjen er utstyrt med en rekke forskjellige redskaper. Hvis festene ikke er trygge, må bagasjen ikke brukes. Ikke overbelast – maksimal anbefalt lastekapasitet 1 kg (modellspesifikk) Det er brukerens ansvar å sørge for at vesker som brukes under sykling ikke inneholder utstikkende, skarpe eller knuselige gjenstander, da dette kan bidra til mer alvorlige skader i tilfelle en ulykke. MAKSLASTEN FOR ALLE KOMBINASJONER AV FESTET BAGASJE MÅ ALDRI OVERSTIGE 1kg.

DK ADVARSLER: Det er ejerens ansvar at sikre, at bagagen er fastgjort på en sådan måde, at den ikke beskadiger eller udsætter ejeren eller dennes ejendom for fare. Hvis bagagen ikke er forsvarligt fastgjort, kan den løse sig og udgøre en forhindring, der kan føre til alvorlig personskade eller endda død for dig eller andre trafikanter. Hold stropper og beslag væk fra bevægelige dele og varmekilder som f.eks. motor- og udstødningssystemer. Rul eventuelt overflødig stropmateriale op, eller klip det af for at sikre at det er sikkert gemt væk. Dette produkt er kun testet til brug ved lovlige hastigheder på britiske veje (70 mph/113 kph). Hvis du overskrider denne grænse, er det på egen risiko. Bagagen er forsynet med en række forskellige tilbehør. Hvis tilbehøret ikke er fastgjort, må det ikke bruges. Må ikke overbelastes – maksimal anbefalet belastningskapacitet 1 kg (afhængigt af model) Det er brugerens ansvar at sørge for, at eventuelle tasker, der bæres under kørslen, ikke indeholder udstikkende, skarpe eller skrøbelige genstande, da det kan medføre mere alvorlige skader i tilfælde af en ulykke. UANSET HVILKEN KOMBINATION AF MONTEREDE TASKER DER BENYTTES, MÅ DEN MAKSIMALE BELASTNING ALDRIG OVERSKRIDE 1kg

CZ UPOZORNĚNÍ: Majitel je povinen zajistit, aby zavazadla byla připravená tak, aby nepoškodila ani neohrozila majitele nebo jeho majetek. Pokud není zavazadlo bezpečně připraveno, může se uvolnit a vytvořit překážku, která může způsobit vážné zranění nebo dokonce smrt jezdce nebo ostatních účastníků silničního provozu. Udržujte popruhy a přezky mimo pohyblivé části a zdroje tepla, jako je motor a výfukové systémy. Smotejte nebo odtrhněte veskery přebytný materiál popruhu a ujistěte se, že je bezpečně uloženo. Tento produkt byl testován pouze pro použití na silničních ve Spojeném království při povolených rychlostech (113 km/h / 70 mph). Pokud tyto limity překročíte, je to na vaše vlastní nebezpečí. Zavazadlo je vybaveno různými doplňky. Pokud není toto příslušenství zajištěno, zavazadlo nepoužívejte. Nepřetěžujte – maximální doporučená nosnost 1 kg (specifická pro daný model) Uživatel je povinen zajistit, aby brašny, které používá během jízdy, neobsahovaly žádné výčnivající, ostré nebo rozbitné předměty, protože v případě nehody mohou přispět k vážnějšímu zranění. U JAKÉKOLI KOMBINACE PŘIPOJENÝCH ZAVAZADEL BY MAXIMÁLNÍ ZATÍŽENÍ NIKDY NEMĚLO PŘEKROČIT 1kg

SK VÝSTRAHY: Majiteľ je povinný zabezpečiť prípravnenie batôžiny tak, aby nepoškodila alebo neohrozila majiteľa či jeho majetok. Ak batôžina nie je bezpečne pripravená, môže sa oddeliť a vytvoriť prekážku, ktorá by mohla viesť k vážnemu poraneniu či dokonca usmrteniu váš alebo iných účastníkov cestnej premávky. Popruhy a upevňovacie príslušenstvo udržiavajte mimo dosahu pohyblivých častí a zdrojov tepla, ako sú motor a výfukové systémy. Zviniťe alebo odstrihnite nadbytočnú dĺžku popruhov a dbajte, aby boli bezpečne uložené. Tento výrobok bol testovaný len na použitie pri rýchlostiach povolených na cestách v Spojenom kráľovstve (70 mph/113 km/h). Túto hranicu prekračujete na vlastné riziko. Batôžina je vybavená rôznymi upínacími prvkami. Ak dané upínanie nie je bezpečné, batôžinu nepoužívajte. Nepreťažujte – maximálna odporúčaná nosnosť 1 kg (podľa modelu) Používatelia sú zodpovední za to, aby tašky, ktoré nosia počas jazdy, neobsahovali žiadne výčnievajúce, ostré alebo rozbitné predmety, pretože v prípade nehody môžu prispieť k vážnejšiemu zraneniu. PRE AKÚKOLIEK KOMBINACIU PRÍSLUŠENSTVA NESMIE MAXIMÁLNE ZATAŽENIE NIKDY PŘESIAHNUT 1 kg